

## Démontage du cache airbag passager.

Méthode : Jean-Marc

Photos : SuperYOYO

Document réalisé par Alyann3 le 8 janvier 2008.

Ce document concerne les coupés équipés de ce tableau de bord.



Temps d'intervention : 1 à 2 heures.

Référence de la pièce : 8214EJ - Prix : 163.82 € TTC au 7/1/2008 (hors remise).

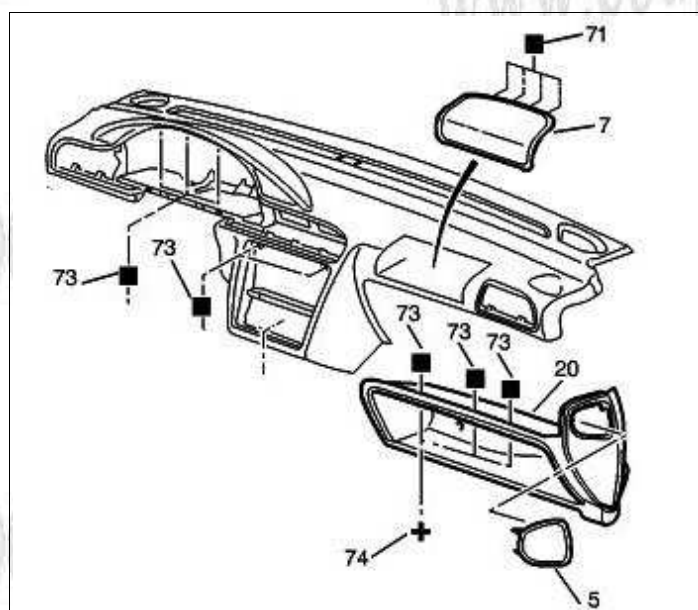

### Méthode :

1- déposer la boîte à gants (deux goupilles plastique noires) ainsi que le cache motoventilateur.

2- déposer les vis qui tiennent la partie inférieure de la boîte à gants.  
attention, il y a une vis à droite en haut qui est vissée par derrière, il faut la déposer avec une pince et bravo à celui qui arrivera à la remettre, sinon, elle ne manque pas.

3- vous avez accès à l'airbag qui tient avec deux écrous, déposez les et descendez l'airbag sans le débrancher.

4- déposer les quatre écrous qui tiennent le cache (en haut) et sortir le cache.  
pour le remontage, procéder en ordre inverse.

### Les photos :







#### NOTE

Cette procédure a été réalisée par un particulier, elle a pour but d'aider d'autres personnes à réaliser la même opération.

Il s'agit d'une explication sur les opérations qui ont été effectuées, il ne s'agit aucunement d'une procédure officielle à suivre à la lettre, du fait, aucune responsabilité du site [www.coupe406.com](http://www.coupe406.com) ou de l'auteur de cette procédure ne pourrait être engagée en cas de dommage causé par des opérations incorrectes réalisées soit à cause d'une mauvaise compréhension des explications, soit à cause d'une erreur dans la procédure elle-même.

La reproduction et l'utilisation de ce document sont entièrement libres et gratuites tant que sa provenance [www.coupe406.com](http://www.coupe406.com), le pseudo du ou des auteurs ainsi que cette charte reste clairement visible.

Toute utilisation dans un but commercial de cette procédure est **STRICTEMENT INTERDITE**.